

**RACING**

# Motorhacke

Originalanleitung  
Elektrische Motorhacke

Originalanleitung Electric  
cultivator

Instrucciones originales  
Cultivadora eléctrica

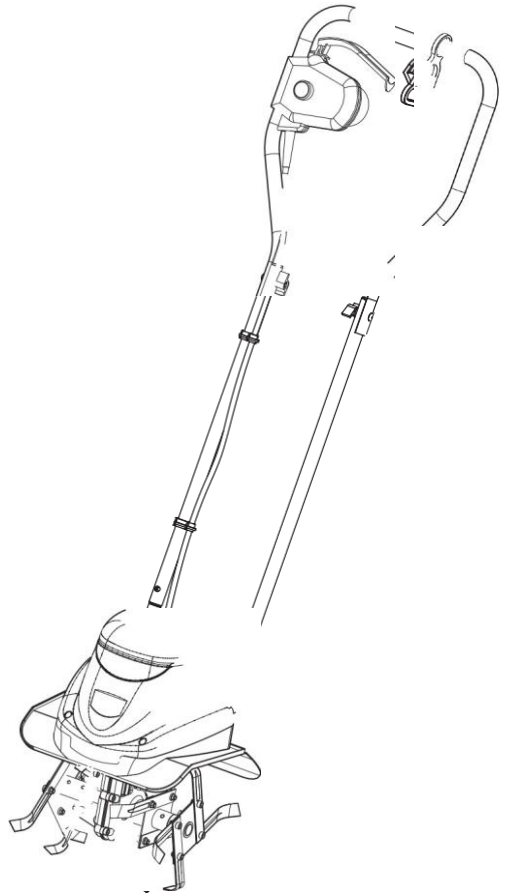

**WAR**  
BURSA

**0 0 0** Ref: RAC750ET-2

!!!  
2002/95/EC

PP

BUILDER

32 rue aristide Bergès - ZI 31270 Cugnaux -  
Frankreich Tel: +33 (0)5.34.502.502 Fax: +33

(0)5.34.502.503



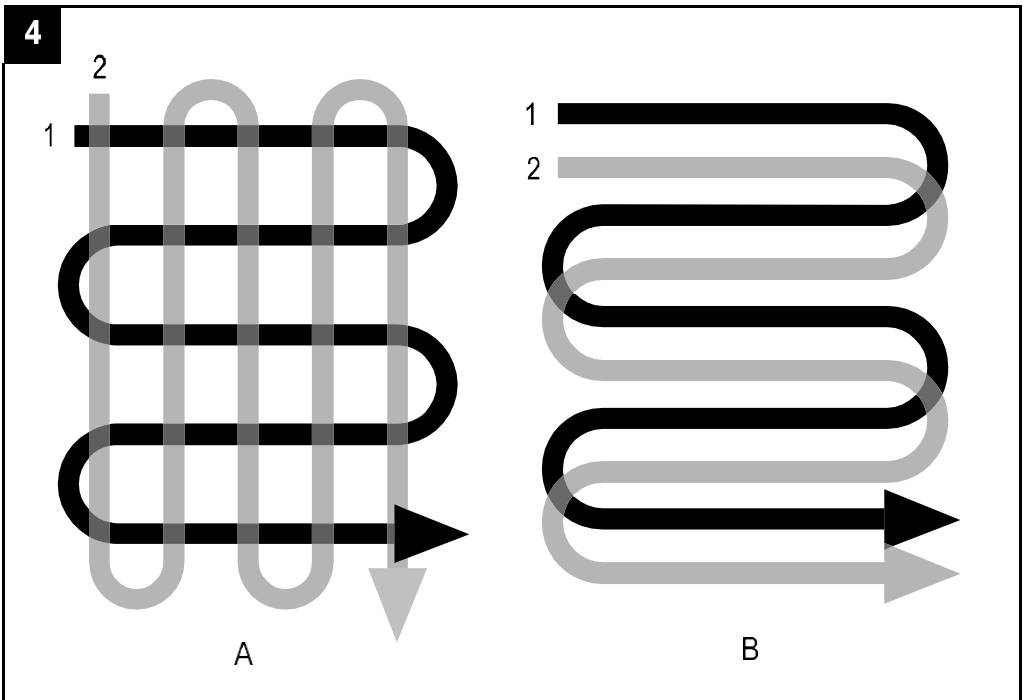
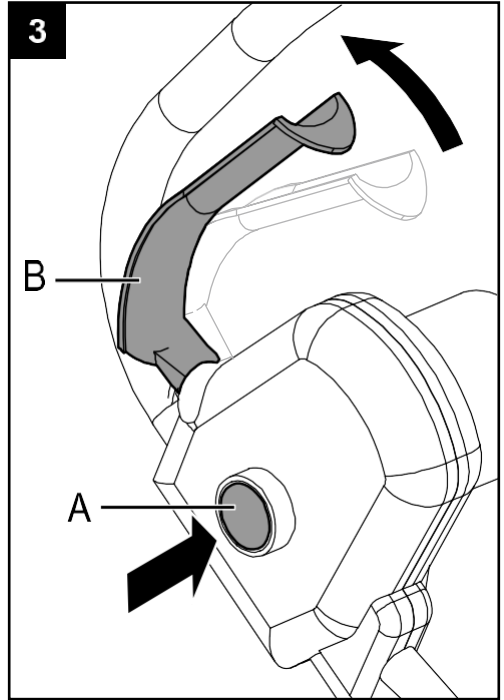
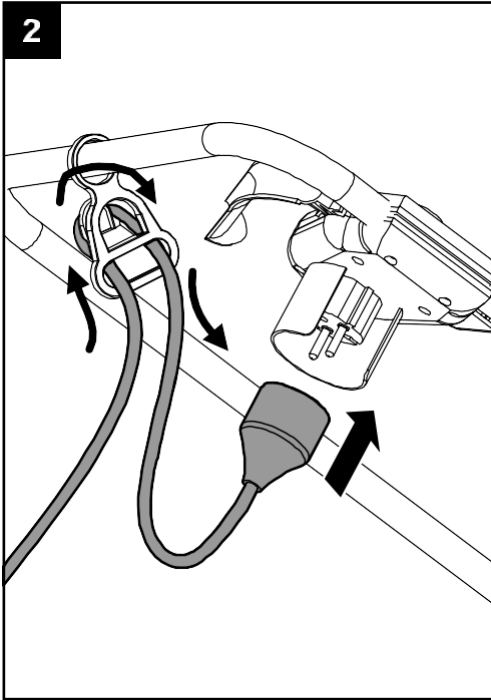

5

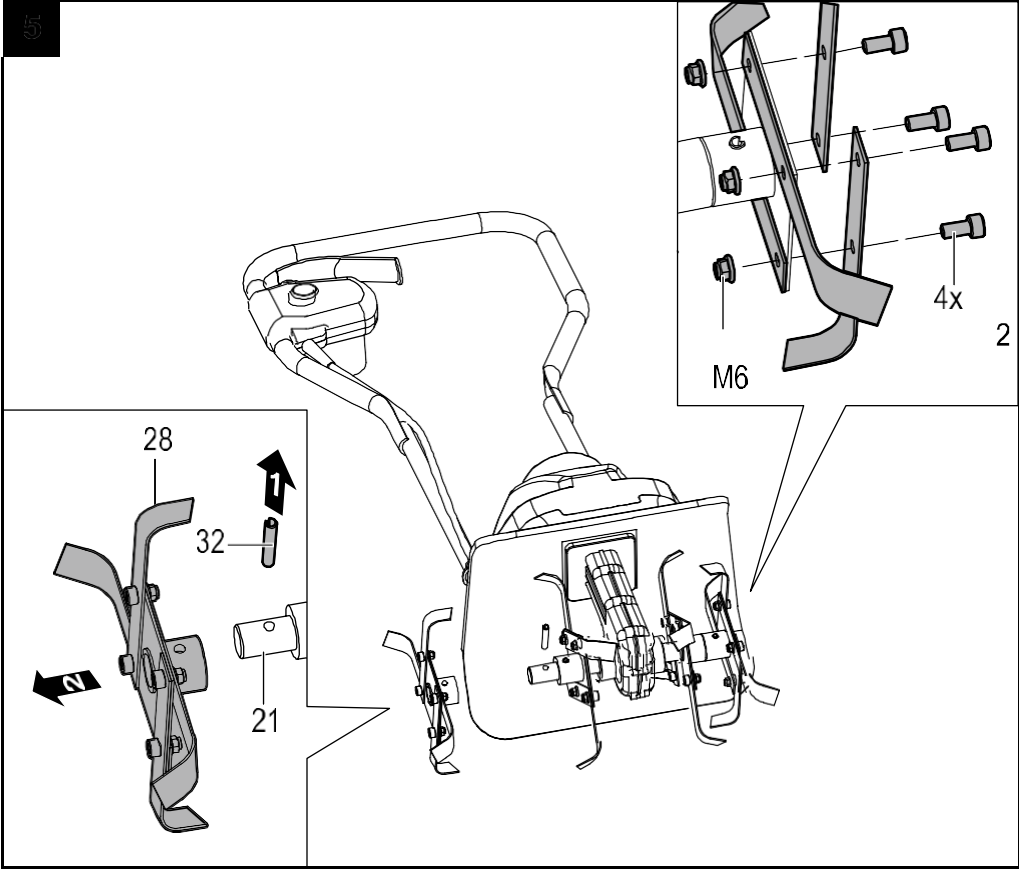

6

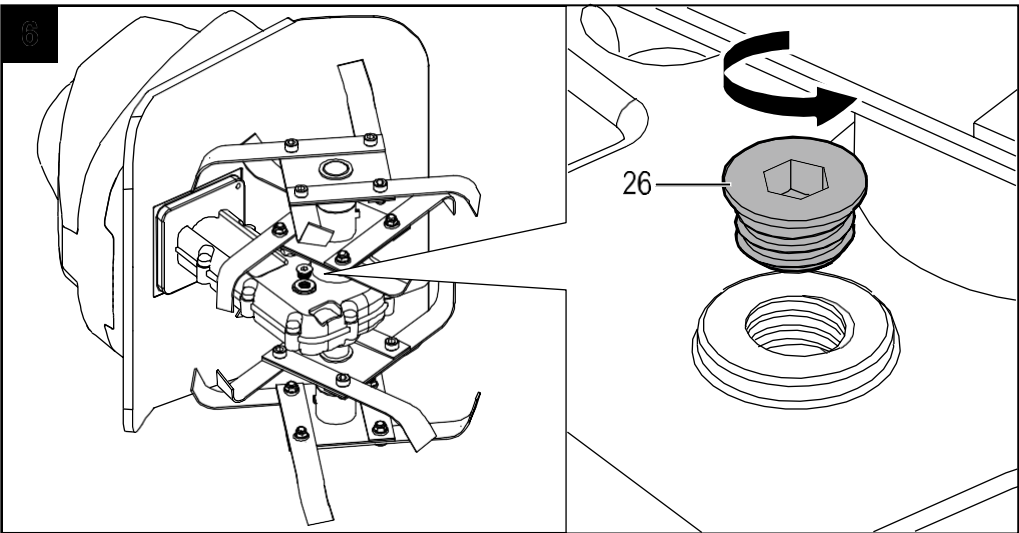

## Illustration und Erklärung der Piktogramme

 <p>Achtung! Lesen Sie das Handbuch aufmerksam durch und befolgen Sie die Empfehlungen</p>	 <p>Achtung! Die Klingen bleiben nicht sofort stehen, nachdem dass der Rechner ausgeschaltet wurde.</p>
 <p>Schalten Sie das Gerät immer aus, ziehen Sie den Netzstecker und warten Sie, bis das Gerät vollständig zum Stillstand gekommen ist, bevor Sie Wartungs-, Reinigungs- oder Reparaturarbeiten</p>	 <p>Achtung! Tragen Sie immer eine Schutzbrille, einen Gehörschutz, Schutzhandschuhe und sehr strapazierfähige Arbeitskleidung.</p>
 <p>Benutzen Sie das Gerät nicht bei feuchtem Wetter</p>	 <p>Gefahr! Halten Sie Ihre Hände und Füße von scharfen Instrumenten fern. Halten Sie eventuelle Zuschauer aus dem Gefahrenbereich fern.</p>
 <p>Achtung! rotierende Klingen</p>	
 <p>Lautstärkepegel garantiert</p>	 <p>Achtung! Ziehen Sie sofort den Stecker aus der Steckdose, wenn das Netzkabel oder der Stecker beschädigt ist.</p>

## Beschreibung (Abb. 1)

1. Kombination aus Sicherheitsknopf und Steckdose
2. Kabeltülle
3. Oberer Abschnitt des Lenkers
4. Tragegriff
5. Unterer Abschnitt des Lenkers
6. Kofferraum des Motors
7. Flügel
8. Schutzplatte
9. Zähne

# **Sicherheitshinweise**

---

Lesen Sie die Gebrauchsanweisung und handeln Sie entsprechend. Bewahren Sie sie für den allgemeinen Gebrauch auf.

Beachten Sie alle Sicherheitsempfehlungen und Warnhinweise zum Gerät.

Verwenden Sie dieses Werkzeug immer gemäß den Anweisungen in diesem Handbuch.

## **1. Ausbildung**

- a) Lesen Sie die Anweisungen sorgfältig durch. Mit den Kontrollen und der angemessenen Ausrüstung des Benutzers vertraut sein.
- b) Lassen Sie niemals Kinder oder Personen, die mit diesen Anweisungen nicht vertraut sind, die Maschine benutzen. Örtliche Gesetze können das Alter des Benutzers einschränken.
- c) Gehen Sie nie mit Menschen, besonders Kindern, oder Tieren in der Zone.
- d) Beachten Sie, dass der Benutzer oder Bediener für alle Unfälle oder Gefahren für andere Personen oder deren Eigentum verantwortlich ist.

## **2. Vorbereitung**

- a) Tragen Sie während der Arbeit immer feste Schuhe und lange Hosen. Benutzen Sie die Ausrüstung nicht barfuß oder mit offenen Sandalen.
- b) Inspizieren Sie den Bereich, in dem das Gerät verwendet werden soll, gründlich und entfernen Sie alle Gegenstände, die von dem Gerät berührt werden können.
- c) Vor dem Gebrauch immer eine Sichtprüfung durchführen, um zu sehen, ob das Werkzeug abgenutzt oder beschädigt ist. Ersetzen Sie abgenutzte oder beschädigte Teile und Verriegelungen, um das Gleichgewicht zu halten.

## **3. Operation**

- a) Benutzen Sie das Gerät nicht in engen Räumen, in denen gefährliche Kohlenmonoxidämpfe freigesetzt werden können.
- b) Nur bei Tageslicht oder gutem Kunstlicht arbeiten
- c) Auf Hängen sicher sein.
- d) Gehen, niemals mit der Maschine rennen.
- e) Gehen Sie über Abhänge, niemals von oben nach unten.
- f) Seien Sie bei Richtungswechseln an Hängen äußerst vorsichtig.
- g) Arbeiten Sie nicht an übermäßig steilen Hängen.

- h) Seien Sie äußerst vorsichtig, wenn Sie die Maschine kippen oder zu sich heranziehen.
- i) Verändern Sie nicht die Ruderkonfiguration der Maschine oder erhöhen Sie die Geschwindigkeit der Maschine zu sehr.
- j) Starten Sie die Maschine vorsichtig gemäß den Anweisungen des Herstellers und mit den Füßen weit weg vom Werkzeug.
- k) Halten Sie Ihre Hände und Füße nicht in der Nähe oder unter rotierende Teile.
- l) Tragen oder heben Sie die Maschine niemals, wenn sie in Betrieb ist.
- m) Halten Sie das Gerät jedes Mal an, wenn Sie die Maschine verlassen.

#### **4. Wartung und Lagerung**

- a) Bewahren Sie alle Schlösser, Schrauben und Verriegelungen auf, um sicherzugehen, dass sich die Ausrüstung in einem guten Zustand für die Arbeit befindet.
- b) Lassen Sie das Gerät abkühlen, bevor Sie es einlagern.
- c) Um die Brandgefahr zu verringern, halten Sie das Gerät frei von pflanzlichen Materialien und übermäßigen Fetten.
- d) Ersetzen Sie beschädigte oder abgenutzte Sicherheitsteile.

#### **Vor dem Gebrauch**

- Die Maschine sollte immer gemäß den Anweisungen des Herstellers verwendet werden, die in der Bedienungsanleitung festgelegt sind.
- Das Gerät muss angehalten werden, wenn Wartungs- und Reinigungsarbeiten durchgeführt werden, wenn Werkzeuge gewechselt werden oder wenn es mit anderen Mitteln als mit eigener Kraft transportiert wird.
- Die Maschine sollte nur von entsprechend ausgebildeten Personen bedient werden.
- Das Gerät muss vor der Verwendung korrekt zusammgebaut werden.
- Das Gerät muss vor der Benutzung sorgfältig überprüft werden. Sie dürfen nur mit einem Gerät arbeiten, das sich in einem guten Zustand befindet. Wenn Sie irgendwelche Mängel am Gerät bemerken, die den Benutzer gefährden könnten, dürfen Sie das Gerät nicht benutzen, bis die Mängel behoben sind.
- Ersetzen Sie aus Sicherheitsgründen alle abgenutzten oder beschädigten Teile. Verwenden Sie nur Originalersatzteile. Teile, die nicht vom Hersteller produziert wurden, können zu Fehlfunktionen und möglichen Verletzungen führen.
- Inspizieren Sie den Bereich, in dem die Maschine eingesetzt werden soll, gründlich und entfernen Sie alle Gegenstände, die von der Maschine weggeschleudert werden könnten. Achten Sie während des Einsatzes auch auf Fremdkörper.



- Arbeiten Sie nur bei Tageslicht oder bei ausreichend starkem Kunstlicht.

- Schützen Sie Ihre Augen und tragen Sie einen Gesichtsschutz oder eine Staubmaske, wenn Sie in einer staubigen Umgebung arbeiten.
- Kleiden Sie sich angemessen. Tragen Sie folgende Kleidung, wenn Sie das Gerät benutzen:
  - Das Tragen von Gummihandschuhen und geeigneten Schuhen wird empfohlen.
  - Tragen Sie eine Mütze, um lange Haare zurückzuhalten.
  - Vermeiden Sie das Tragen von loser Kleidung oder Schmuck, die sich in den rotierenden Zähnen verfangen könnten.
  - Tragen Sie immer feste Schuhe und lange Hosen. Benutzen Sie die Maschine nicht, wenn Sie barfuß oder in Sandalen sind.

### **Angemessene Verwendung**

Der Nutzer ist gegenüber anderen verantwortlich, wenn er mit dem Gerät arbeitet.

- Personen, die mit der Bedienungsanleitung nicht vertraut sind, Kinder, Jugendliche, die das Mindestalter für die Benutzung dieser Maschine noch nicht erreicht haben, und Personen, die unter dem Einfluss von Alkohol, Drogen oder Medikamenten stehen, dürfen das Gerät nicht benutzen.
- Kinder und Jugendliche unter 16 Jahren sowie Personen, die nicht mit der Bedienungsanleitung vertraut sind, dürfen das Gerät nicht benutzen.
- Personen mit eingeschränkten physischen, sensorischen oder geistigen Fähigkeiten oder mangels Erfahrung und/oder mangels Wissen dürfen die Maschine nicht benutzen, es sei denn, sie werden von einer für die Sicherheit verantwortlichen Person beaufsichtigt oder über den Umgang mit der Maschine instruiert.
- Beaufsichtigen Sie Kinder, um sicherzustellen, dass sie nicht mit der Maschine spielen.
- Verwenden Sie das Gerät nur für den Zweck, für den es konzipiert wurde.
- Halten Sie Kinder und Haustiere auf Abstand. Alle anwesenden Personen sollten einen angemessenen Abstand zum Gerät einhalten, wenn es benutzt wird.
- Vergewissern Sie sich, dass alle Schutzvorrichtungen sicher befestigt und in gutem Zustand sind.
- Verwenden Sie das Gerät nicht in der Nähe von vergrabenen Stromkabeln, Telefonleitungen, Rohren oder Schächten.
- Bevor Sie den Stecker in die Steckdose stecken, vergewissern Sie sich, dass die Nennzahl der Steckdose korrekt ist und mit der auf dem Etikett des Geräts angegebenen Nennzahl übereinstimmt, auf dem die vorgesehene

Last angegeben ist.

- Die Benutzung des Geräts ist nur erlaubt, wenn der durch den Lenker bereitgestellte Sicherheitsabstand eingehalten wird.
- Benutzen Sie das Gerät nicht an einem Hang, der zu steil ist, um einen sicheren Betrieb zu gewährleisten. Wenn Sie an Hängen arbeiten, fahren Sie langsamer und vergewissern Sie sich, dass Sie sicheren Halt haben.
- Bevor Sie mit der Zahnsperre beginnen, sollten Sie sich vergewissern, dass die Zähne nicht mit Fremdkörpern in Berührung kommen und sich frei bewegen können.
- Halten Sie den Lenker mit beiden Händen fest. Benutzen Sie das Gerät niemals nur mit einer Hand.
- Achtung! Das Gerät kann nach oben oder nach vorne springen, wenn die Zinken extrem hart auf verdichteten Boden, gefrorene Erde oder eingegrabene Hindernisse wie große Steine, Wurzeln oder Baumstümpfe treffen.
- Bringen Sie Ihre Hände, Füße oder andere Körperteile nicht in die Nähe der rotierenden Zinken. Achtung!!! Verletzungsgefahr!
- Führen Sie das Gerät einfach, während Sie in normalem Tempo gehen. Versuchen Sie nicht, zu schnell zu laufen. Gehen Sie in einem angemessenen Tempo und halten Sie jederzeit das Gleichgewicht.
- Behalten Sie das Verlängerungskabel im Auge, wenn das Gerät eingeschaltet ist. Achten Sie darauf, dass Sie nicht über das Kabel stolpern. Halten Sie das Kabel immer von den rotierenden Zinken fern.
- Wenn die Kamera auf einen Fremdkörper trifft, untersuchen Sie die Kamera auf Anzeichen von Schäden und führen Sie die notwendigen Reparaturen durch, bevor Sie wieder losfahren und die Arbeit fortsetzen.
- Wenn das Gerät ungewöhnlich stark vibriert, schalten Sie den Motor aus und suchen Sie sofort nach der Ursache für die Vibration. Eine Vibration ist normalerweise ein Zeichen für ein Problem.
- Während Sie den Lenker festhalten, heben Sie das Gerät an, um es von einem Ort zum anderen zu bewegen.
- Schalten Sie das Gerät immer aus, ziehen Sie den Netzstecker und warten Sie, bis das Gerät zum Stillstand gekommen ist, bevor Sie es reinigen oder Wartungsarbeiten durchführen. Achtung! Die Zähne bleiben nicht sofort stehen, nachdem das Gerät ausgeschaltet wurde.
- Gehen Sie bei der Reinigung oder Wartung des Geräts mit Vorsicht vor. GEFAHR! Schützen Sie Ihre Finger! Tragen Sie Handschuhe!
- Es ist verboten, irgendeinen Teil der elektrischen und mechanischen Verbindungen zu bewegen oder zu verändern.

- Die Maschine muss angehalten werden, wenn Wartungs- und Reinigungsarbeiten durchgeführt werden, wenn Werkzeuge gewechselt werden oder wenn sie mit anderen Mitteln als mit eigener Kraft transportiert wird.

- Wenn das Netzkabel beschädigt ist, muss es vom Hersteller, seinem Kundendienst oder Personen mit ähnlicher Qualifikation ausgetauscht werden, um eine Gefahr zu vermeiden.

## **Elektrische Sicherheit**

- Die Netzspannung muss mit der auf dem Schild mit den technischen Informationen angegebenen Spannung übereinstimmen (230V~50Hz). Verwenden Sie keine anderen Stromquellen.
- Für die Stromversorgungsleitung wird die Verwendung eines Sicherheitsschalters für einen Eingriffsbereich von nominal 10 bis 30 mA empfohlen. Wenden Sie sich an einen kompetenten Elektriker.
- Führen Sie das Gerät niemals über die Verlängerungsschnur, wenn das Gerät eingeschaltet ist, da die Schnur durchtrennt werden könnte. Achten Sie darauf, dass Sie immer wissen, wo sich die Schnur befindet.
- Verwenden Sie den Kabelhalter für den Anschluss an das Verlängerungskabel.
- Verwenden Sie die Kamera niemals bei Regen. Vermeiden Sie es, dass es nass wird oder Feuchtigkeit ausgesetzt ist. Lassen Sie es nicht über Nacht im Freien stehen. Mähen Sie kein nasses oder feuchtes Gras.
- Das Netzkabel sollte regelmäßig überprüft werden. Stellen Sie vor jedem Gebrauch sicher, dass das Kabel nicht beschädigt oder abgenutzt ist. Wenn das Kabel nicht in gutem Zustand ist, verwenden Sie das Gerät nicht und bringen Sie es zu einer autorisierten Reparaturstelle.
- Verwenden Sie nur eine Verlängerungsschnur, die für den Einsatz im Freien geeignet ist. Halten Sie es außerhalb des Taillenbereichs, indem Sie es nicht auf feuchten, nassen oder fettigen Oberflächen oder scharfen Kanten ablegen, und halten Sie es von Hitze und Brennstoffen fern.
- Der bewegliche Stecker der Verlängerungsschnur muss nach DIN 57282 und VDE 0282 spritzwasserdicht sein; der Querschnitt des Drahtes (max. 75 m Länge) muss mindestens 1,5 mm<sup>2</sup> betragen. Verwenden Sie eine Schnur, die der harmonisierten Norm H07RN-F entspricht.

## **Vor dem Start**

---

### **Absicht der Nutzung**

Dieses Gerät sollte nur als elektrische Motorhacke verwendet werden, um Rasenflächen und Grasflächen in privaten Gärten zu belüften.

Haus- und Ziergärten.

Es ist nicht für die Verwendung auf öffentlichen Plätzen, in Parks, auf Sportplätzen oder in der Land- und Forstwirtschaft vorgesehen.

Die Verwendung dieses Geräts für einen anderen Zweck wird als falsch und nicht genehmigt angesehen. Der Hersteller haftet nicht für Schäden oder Verletzungen, die durch eine solche Verwendung entstehen. Der Nutzer trägt die volle Verantwortung für alle damit verbundenen Risiken.

### **Doppelte Isolierung**

Die Motorhacke besitzt Blätter besitzt eine doppelte Isolierung. Das bedeutet, dass alle äußeren Metallteile von der Stromversorgung isoliert sind.

Dies ist möglich, weil zwischen den elektrischen und mechanischen Teilen eine Isolierschicht eingefügt wird. Die doppelte Isolierung garantiert Ihnen die höchstmögliche Sicherheit.

### **Schutz vor Überhitzung**

Wenn das Gerät durch einen Fremdkörper blockiert wird oder der Motor überlastet ist, wird der Motor durch die Sicherheitseinrichtung automatisch ausgeschaltet. Lassen Sie den Steuerhebel los und warten Sie, bis der Motor abgekühlt ist (ca. 15 Minuten), und setzen Sie dann die Arbeit fort.

### **Zusammenbau (Abb. 1)**

#### **Befestigen Sie den Tragegriff**

Setzen Sie den Tragegriff (37) auf den unteren Abschnitt der Stange (34) und befestigen Sie ihn mit den beiden mitgelieferten Schrauben und Muttern.

#### **Oberer Abschnitt des Lenkers**

Schieben Sie die Kordelführung (43) über die obere Stange des Lenkers.

Befestigen Sie den Lenker, indem Sie auf beiden Seiten die mitgelieferten Bolzen (40) und Flügelmuttern (39) einführen.

Sie können auch den Lenker an den unteren Löchern befestigen, um die Höhe einzustellen.

Verwenden Sie die beiden mitgelieferten Kabelbinder (38), um das Kabel in Position zu halten.

# Start

---

## **Anschluss an das Stromnetz** (Abb. 2)

Stecken Sie das Anschlusskabel des Geräts in die Sicherheitsschalter/Steckdosenkombination und führen Sie das Kabel durch die Kabeldurchführung, um es zu fixieren.

Die Schlaufe des Netzkabels muss lang genug sein, damit die Kabeldurchführung von einer Seite auf die andere gleiten kann.

## **Start** (Abb. 3)

- Drücken Sie den Knopf (A) für die Sicherheitssperre der Schalter-/Steckdosenkombination und ziehen Sie dann den Hebel (B) gegen die Stange. Der Motor startet und die Zinken beginnen sich zu drehen.
- Halten Sie den Druck auf den Zündhebel aufrecht, während Sie den Knopf für die Sicherheitssperre loslassen.
- Um das Gerät auszuschalten, lassen Sie den Hebel los, der dann automatisch in die Startposition zurückkehrt.

Verwenden Sie die Bodenfräse zum Schneiden von Erdklumpen, zur Vorbereitung von Saatbetten und zur Kultivierung von Gärten und Blumenbeeten. Die Bodenfräse kann auch kleine Löcher graben, um junge Bäume oder Topfpflanzen zu pflanzen.

## **Tipps**

- Führen Sie das Gerät über den zu bearbeitenden Bereich, bevor Sie den Motor starten.
- Halten Sie das Gerät während des Anzündens fest.
- Die Zähne werden den Kreiselheuer nach vorne ziehen, sobald das Gerät eingeschaltet ist. Drücken Sie auf den Lenker, um die Zähne langsam nach unten zu bewegen.
- Wenn Sie die Bodenfräse zu sich heranziehen, werden die Zähne tiefer und aggressiver eindringen.
- Um Kluten aufzubrechen oder tief zu pflügen, lassen Sie die Zinken die Bodenfräse nach vorne ziehen, bis Sie sie auf Armeslänge halten, und ziehen Sie die Bodenfräse dann wieder in Ihre Richtung. Wenn Sie dies wiederholt tun, wird die Bodenfräse effektiver.
- Wenn die Bodenfräse tief genug einsinkt, um an Ort und Stelle zu bleiben,



schwingen Sie die Maschine vorsichtig von einer Seite zur anderen, damit sie wieder nach vorne ausholt.

- Um ein Saatbett vorzubereiten, empfehlen wir Ihnen, eine der in Abb. 4 gezeigten Passagenfiguren zu verwenden.

- Durchgangsbild A - Führen Sie zwei Durchgänge über den zu bearbeitenden Bereich durch, wobei der zweite Durchgang im rechten Winkel zum ersten erfolgt.
- Durchgangsbild B - Führen Sie zwei Durchgänge über den zu bearbeitenden Bereich durch, wobei der zweite Durchgang den ersten überlappt.
- Um Stolperfallen zu vermeiden, sollten Sie besonders vorsichtig sein, wenn Sie rückwärts gehen und den Rotor ziehen.
- Lassen Sie die Zähne immer mit maximaler Geschwindigkeit laufen; arbeiten Sie nicht auf eine Art und Weise, die zu einer Überlastung des Geräts führen würde.
- Führen Sie die Rotoschere niemals über die Verlängerungsschnur; stellen Sie sicher, dass sie sich immer sicher hinter Ihnen befindet.
- Wenn Sie auf geneigten Flächen arbeiten, stehen Sie immer diagonal zur Neigung in einer sicheren und stabilen Position. Arbeiten Sie nicht an zu steilen Hängen.

## **Transport**

Achtung! Stellen Sie den Motor ab, bevor Sie das Gerät transportieren.

Die Zinken und der Motorblock können auch dann beschädigt werden, wenn Sie das Gerät mit abgestelltem Motor transportieren, z. B. auf harten Böden. Verhindern Sie, dass die Zinken den Boden berühren, indem Sie das Gerät mithilfe des Lenkholms transportieren.

## **Rotierende Zähne von Fremdkörpern befreien**

Während des Gebrauchs kann ein Stein oder eine Wurzel in die Zähne geraten oder hohes Gras oder Unkraut kann sich um den Baum wickeln.

Um die Zähne freizulegen, lassen Sie den Steuerhebel los. Ziehen Sie den Stecker des Kreiselzettwenders aus der Steckdose und räumen oder entfernen Sie alle Hindernisse von den Zähnen oder der Welle.

Um das Entfernen von hohem Gras oder Unkraut, das sich um den Baum gewickelt hat, zu erleichtern, entfernen Sie einen oder mehrere Zinken vom Baum. Siehe Kapitel

"Entfernen und Einsetzen der Zinken" im Handbuch.

## **Wartung und Lagerung**

---

Schalten Sie vor der Durchführung von Wartungsarbeiten die Stromversorgung

aus, indem Sie den Stecker des Verlängerungskabels ziehen.

### **Vor jeder Verwendung des Geräts**

- Überprüfen Sie das Anschlusskabel auf Anzeichen von Beschädigungen oder Schäden.

von Abnutzungserscheinungen betroffen sein. Ersetzen Sie das Kabel, wenn es rissig, gespalten oder beschädigt ist.

- Überprüfen Sie den Zustand des Mähzylinders und vergewissern Sie sich, dass alle Gewindeverbindungen fest sitzen.
- Wenn die Zähne stumpf sind, lassen Sie sie in einer Fachwerkstatt reparieren, falls nötig.

## **Einmal pro Saison**

- Schmieren Sie die Zähne und die Welle.
- Lassen Sie das Gerät am Ende der Saison in einer Fachwerkstatt überprüfen und warten.

## **Reinigung**

Achtung! Reinigen Sie das Gerät immer nach dem Gebrauch. Wenn Sie das Gerät nicht richtig reinigen, kann es zu Beschädigungen oder Fehlfunktionen kommen.

Vorsicht! Das Hantieren mit den Zähnen kann zu Verletzungen führen. Tragen Sie Schutzhandschuhe.

Wann immer möglich, sollten Sie das Gerät sofort nach Beendigung der Rasenarbeit reinigen.

- Reinigen Sie die Unterseite des Kofferraums um die Zähne und die Schutzplatte sowie den Kotflügel mit einem Schrubber und einer Bürste oder einem weichen, mit Seifenwasser angefeuchteten Tuch. Niemals spritzen!
- Um Schmutz und Ablagerungen von den Zähnen und dem Getriebe zu entfernen, verwenden Sie eine harte Bürste oder ein feuchtes Tuch.
- Reinigen Sie den Ventilator und entfernen Sie alle Grasreste oder Verschmutzungen.
- Wischen Sie nach der Reinigung die Zähne und den Baum trocken und tragen Sie eine dünne Fettschicht auf.

## **Entfernen und Einsetzen der Zähne** (Abb. 5)

Wenn die Zinken abgenutzt sind, ist die Leistung der Maschine schlecht und der Motor wird überlastet.

Überprüfen Sie vor jedem Gebrauch den Zustand der Zähne. Schärfen Sie die Zähne oder ersetzen Sie sie bei Bedarf durch neue. Hierfür empfehlen wir Ihnen, sich von einem Spezialisten beraten zu lassen.

Achtung! Schalten Sie die Stromzufuhr ab und tragen Sie Schutzhandschuhe. Um alle Zähne von der Welle zu entfernen :

- Entfernen Sie den Arretierstift (32) vom Ende des Schafts (21).

- Entfernen Sie den äußeren Zahnsatz (28) von der Welle.

- Ziehen Sie den Arretierstift heraus und entfernen Sie den inneren Zahnsatz von der Welle.
- Um die Zähne wieder einzusetzen, gehen Sie in umgekehrter Reihenfolge vor.

### **Medienzähne austauschen**

Wenn ein oder zwei Teile des Zahns abgebrochen sind, ist es notwendig, den beschädigten Zahn und nicht den gesamten Zahnsatz auszutauschen.

- Lösen Sie die Schrauben auf einer Seite, während Sie die Sicherungsmuttern auf der anderen Seite festhalten.
- Entfernen Sie den beschädigten Zahn und ersetzen Sie ihn durch einen neuen.

### **Überprüfen des Getriebeschmiermittels** (Abb. 6)

Schmieren Sie den Motor nach den ersten 20 Stunden, danach alle 40 - 50 Betriebsstunden.

Der Stift für die Ablassschraube (26) befindet sich auf der rechten Seite des Getriebegehäuses.

- Legen Sie den Einachsschlepper auf die linke Seite und reinigen Sie das Getriebe von Schmutz und Ablagerungen, bevor Sie die Ablassschraube entfernen.
- Mit einem Sechskantschlüssel schrauben Sie den Bolzen ab und lassen das Öl aus dem Getriebe ab.
- Fülle es mithilfe einer Fettpresse mit hochwertigem Autofett, bis es an den Rändern des Lochs zu sickern beginnt.
- Wenn nötig, demontieren Sie die Zähne.
- Setzen Sie den Dübel für die Ablassschraube wieder ein.

### **Speicherung**

Das Gerät sollte in einem trockenen und sauberen Raum an einem für Kinder unzugänglichen Ort aufbewahrt werden.

Achten Sie bei längeren Lagerungszeiten, z. B. im Winter, darauf, dass das Gerät vor Korrosion und Frost geschützt ist.

Am Ende der Saison oder wenn das Gerät länger als einen Monat nicht benutzt wird :

- Reinigen Sie das Gerät.
- Wische alle Metalloberflächen mit einem ölgetränkten Tuch ab, um sie vor Korrosion zu schützen (nicht harzendes Öl), oder besprühe sie mit einer dünnen Ölschicht.
- Klappen Sie den Lenker ein und lagern Sie das Gerät an einem geeigneten Ort.

## Technische Daten

---

Versorgungsspannung :	230V~50Hz
Stromverbrauch :	0,75 kW
Leerlaufdrehzahl :	400 min <sup>-1</sup>
Arbeitsbreite :	300 mm
Arbeitstiefe max. :	220 mm
Schalldruckpegel LPA	78,4 dB(A) K=2,5 dB(A)
Garantierter Leistungspegel LWA	93 dB(A)
Vibration :	1,07 m/s <sup>2</sup> , K=1,5 m/s <sup>2</sup>
Gewicht :	7,4 kg

## Umwelt und Recycling

---



### **Getrennte Sammlung von Elektro- und Elektronikschrott.**

Elektrische Produkte dürfen nicht mit den Haushaltsprodukten entsorgt werden.

Gemäß der Europäischen Richtlinie 2012/19/EU über die Entsorgung von Elektro- und Elektronikgeräten und ihrer Umsetzung in nationales Recht müssen gebrauchte Elektrogeräte getrennt gesammelt und an dafür vorgesehenen Sammelstellen entsorgt werden. Wenden Sie sich an die örtlichen Behörden oder Ihren Händler, um Ratschläge zum Recycling zu erhalten.

## Fehlerbehebung

Problem	Mögliche Ursachen	Heilmittel	
Der Motor springt nicht an	Kein Strom	Überprüfen Sie den elektrischen Anschluss	
	Defektes Kabel	Überprüfen Sie das Kabel , Schließen Sie es an, ersetzen Sie es, wenn nötig, oder lassen Sie es austauschen. von einer qualifizierten Person reparieren lassen.	
	Kombination Schalter desicherheit/ defekte Steckdose	Machen reparier in ein Werks Sie sie en e tatt spezialisie rt	
	Schutz Überh die itzungsschutz e aktiviert		1. Zu große Arbeitstiefe, legen Sie eine niedrigere Tiefe fest
			2. Klingen blockiert, Blockierung entfernen
		3. Zu harter Boden, wählen Sie eine Tiefe detrtractioncorrect und gehen Sie mehrmals vor und zurück und verlangsamen Sie dabei die Arbeitsgeschwindigkeit.	
		Warten Sie, bis der Motor abgekühlt ist etwa 15 Minuten lang, bevor Sie sich wieder an die Arbeit machen.	
Abnormale Geräusche	Die Klinge ist blockiert	Schalten Sie das Gerät aus, bis es zum Stillstand vollständig. Entfernen Sie die Gegenstände.	
	Mangel an Schmiermittel	Das Gerät in eine Fachwerkstatt geben zur Reparatur	



	Bolzen, Muttern andere Komponente n Befestigung lose sind	oder von	Ziehen Sie alle Komponenten, wenden Sie sich an eine Fachwerkstatt, wenn die Geräusche bleiben bestehen.
Abnormale Vibrationen	Beschädigte Klingen oder verbrauchte		Ersetzen Sie sie oder lassen Sie sie überprüfen von eine Fachwerkstatt
	Arbeitstiefe zu große		Korrigieren Sie die Arbeitstiefe
Ergebnisse m	Arbeitstiefe zu kleine		Korrigieren Sie die Arbeitstiefe
mittelmäßiges Skarifizieren	Abgenutzte Klingen		Ersetzen Sie sie oder lassen Sie sie überprüfen von eine Fachwerkstatt



# Explosionszeichnung

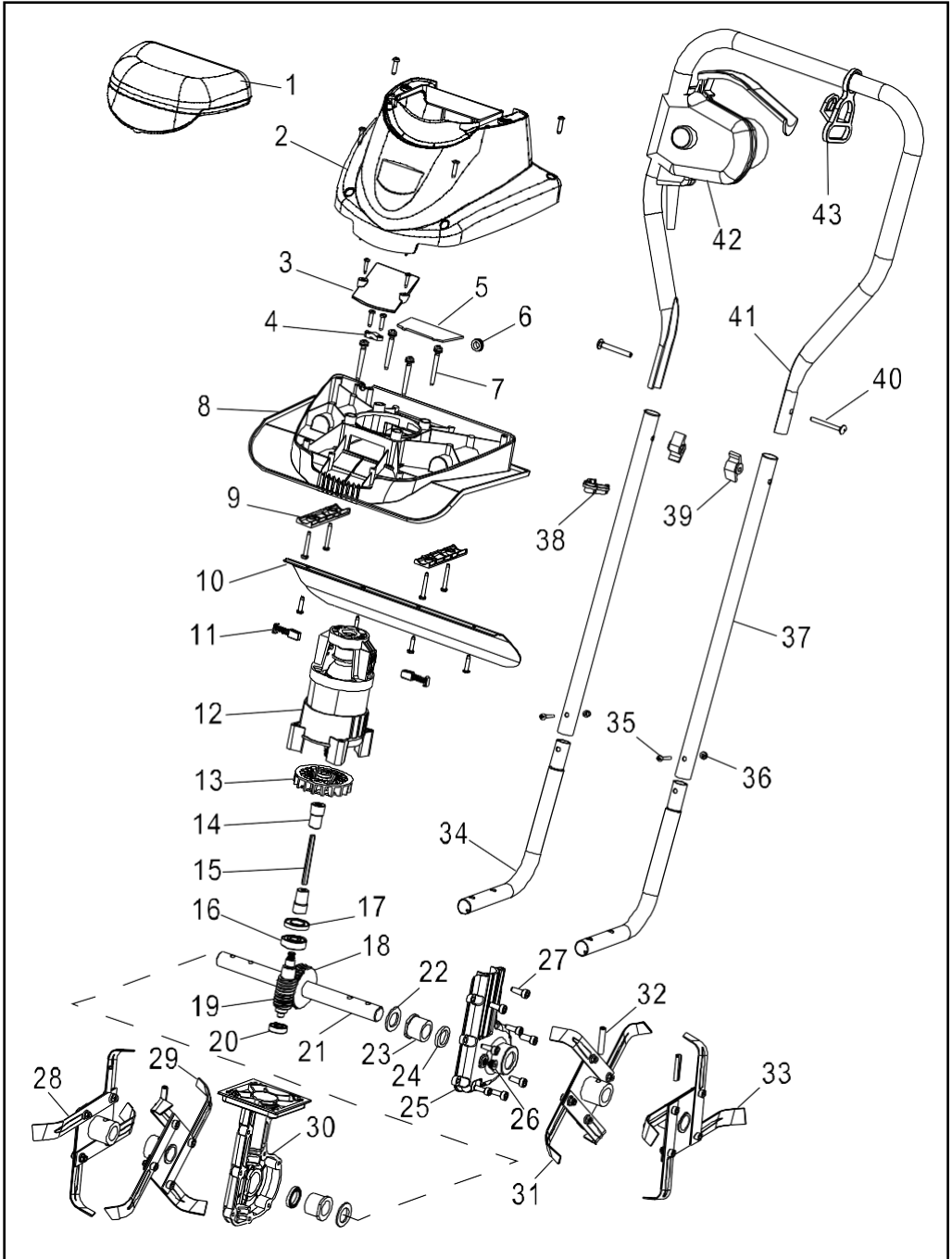

## Pictogram illustration and explanation

 <p>Eine Vorsichtsmaßnahme! Lesen Sie das Anleitungshandbuch und befolgen Sie die Warnhinweise</p>	 <p>Gefahr! Halten Sie Hände und Füße von der Schneid-ausrüstung fern!</p>
  <p>Vorsicht! Tragen Sie immer Augenschutz und Ohrstöpsel!</p>	 <p>Schalten Sie das Gerät immer aus, trennen Sie die Stromversorgung und warten Sie, bis die Maschine zum Stillstand gekommen ist, bevor Sie Wartungs-, Reinigungs- oder</p>
 <p>Verwenden Sie das Gerät nicht unter nassen</p>	 <p>Gefahr! Rotating blades. Keep Hände und Füße aus Öffnungen, während die Maschine läuft.</p>
 <p>Gefahr! Halten Sie Bystanders von der Gefahrenzone fern!</p>	 <p>Vorsicht! Ziehen Sie den Stecker sofort aus der Steckdose, wenn das Netzkabel oder der Stecker beschädigt ist!</p>
 <p>Guarantee sound power level</p>	

## Beschreibung (Abb. 1)

1. Safety switch / Mains plug
2. Cable relief
3. Handlebar upper section
4. Tragegriff
5. Handlebar lower section
6. Motorgehäuse
7. Fender
8. Schutzschild
9. Tines

# Safety instructions

---

Lesen Sie die Betriebsanleitung und handeln Sie danach. Bewahren Sie sie für den allgemeinen Gebrauch auf. Befolgen Sie die Sicherheitsinformationen und die Warnhinweise auf dem Gerät.

Verwenden Sie dieses Gerät immer gemäß den Anweisungen in diesem Handbuch.

## 1. Training

- a) Lesen Sie die Anweisungen sorgfältig durch. Machen Sie sich mit den Bedienelementen und dem ordnungsgemäßen Gebrauch des Geräts vertraut;
- b) Lassen Sie niemals Kinder oder Personen, die mit diesen Anweisungen nicht vertraut sind, die Maschine bedienen. Örtliche Vorschriften können das Alter des Bedieners einschränken;
- c) Arbeiten Sie niemals, wenn sich Personen, insbesondere Kinder, oder Haustiere in der Nähe befinden;
- d) Beachten Sie, dass der Bediener oder Benutzer für Unfälle oder Gefahren, die anderen Personen oder deren Eigentum zustoßen, verantwortlich ist.

## 2. Vorbereitung

- a) Tragen Sie bei der Arbeit immer feste Schuhe und lange Hosen. Betreiben Sie das Gerät nicht, wenn Sie barfuß sind oder offene Sandalen tragen;
- b) Untersuchen Sie den Bereich, in dem das Gerät eingesetzt werden soll, gründlich und entfernen Sie alle Gegenstände, die von der Maschine hochgeschleudert werden können;
- c) Überprüfen Sie vor dem Gebrauch immer visuell, ob die Werkzeuge nicht abgenutzt oder beschädigt sind. Ersetzen Sie beschädigte oder abgenutzte Teile und Bolzen in Sätzen, um die Balance zu erhalten.

## 3. Operation

- a) Betreiben Sie den Motor nicht in einem engen Raum, in dem sich gefährliche Kohlenmonoxidämpfe sammeln können;
- b) Arbeiten Sie nur bei Tageslicht oder gutem künstlichen Licht;
- c) Achten Sie immer darauf, dass Sie auf Abhängen gut laufen können;
- d) Walk, never run mit der Maschine;
- e) Work across the slopes, never up and down;
- f) Üben Sie extreme Vorsicht bei Richtungsänderungen auf Abhängen;
- g) Do not work on excessively steep slopes;
- h) Seien Sie äußerst vorsichtig, wenn Sie die Maschine umdrehen oder in Ihre

Richtung ziehen;

- i) Verändern Sie nicht die Einstellungen des Motorreglers oder überdrehen Sie den Motor;
- j) Starten Sie den Motor sorgfältig gemäß den Anweisungen des Herstellers und mit den Füßen weit weg vom Werkzeug;
- k) Stellen Sie Ihre Hände oder Füße nicht in die Nähe von oder unter rotierende Teile;
- l) Nehmen Sie niemals eine Maschine auf oder tragen Sie sie, während der Motor läuft;

m) Stellen Sie den Motor ab, wenn Sie die Maschine verlassen;

#### **4. Wartung und Lagerung**

- a) Halten Sie alle Schrauben, Muttern und Bolzen fest, um sicherzustellen, dass sich das Gerät in einem sicheren Betriebszustand befindet;
- b) Lassen Sie den Motor abkühlen, bevor Sie ihn in einem beliebigen Gehäuse aufbewahren;
- c) Um die Brandgefahr zu verringern, halten Sie den Motor frei von Pflanzenmaterial und übermäßiger Schmiere;
- d) Ersetzen Sie aus Sicherheitsgründen abgenutzte oder beschädigte Teile;

#### **Before operation**

- Die Maschine sollte immer nach den Anweisungen des Herstellers in der Bedienungsanleitung verwendet werden.
- Die Maschine muss angehalten werden, wenn Wartungs- und Reinigungsarbeiten durchgeführt werden, wenn Werkzeuge gewechselt werden oder wenn sie mit anderen Mitteln als mit eigener Kraft transportiert wird.
- Die Maschine darf nur von entsprechend ausgebildeten Personen bedient werden.
- Das Gerät muss vor dem Gebrauch korrekt zusammgebaut werden.
- Das Gerät sollte vor dem Gebrauch gründlich überprüft werden. Sie sollten nur mit einem Gerät arbeiten, das sich in gutem Zustand befindet. Wenn Sie irgendwelche Defekte am Gerät feststellen, die eine Gefahr für den Bediener darstellen könnten, dürfen Sie das Gerät nicht bedienen, bis die Defekte behoben sind.
- Ersetzen Sie alte oder beschädigte Teile aus Sicherheitsgründen. Verwenden Sie nur Original-Ersatzteile. Nicht vom Hersteller produzierte Teile führen zu schlechter Passform und möglichen Verletzungen.
- Vor dem Gebrauch müssen alle Fremdkörper aus dem Rasen entfernt werden, achten Sie auch während des Betriebs auf Fremdkörper.
- Arbeiten Sie nur bei Tageslicht oder ausreichend gutem künstlichen Licht.
- Tragen Sie Augenschutz und Gesichts- oder Staubmaske, wenn Sie unter schmutzigen Bedingungen arbeiten.
- Ziehen Sie sich ordentlich an. Tragen Sie die folgende Kleidung, während Sie die Anwendung verwenden:
  - Die Verwendung von Gummihandschuhen und substantieller Fußbekleidung wird empfohlen.
  - Wear protective hair covering to contain long hair.
  - Vermeiden Sie das Tragen von loser Kleidung oder Schmuck, die sich in den

rotierenden Zinken verfangen könnten.

- Tragen Sie stets strapazierfähige Fußbekleidung und lange Hosen. Benutzen Sie die Maschine nicht, wenn sie barfuß oder in Sandalen sind.

### **Sachgemäßer Gebrauch**

Der Nutzer ist bei der Arbeit mit dem Gerät für Dritte verantwortlich.

- Personen, die mit den Betriebsanweisungen nicht vertraut sind, Kinder, Jugendliche, die



noch nicht das Mindestalter für die Benutzung dieses Geräts erreicht haben, und Personen unter dem Einfluss von Alkohol, Drogen oder Medikamenten dürfen das Gerät nicht benutzen.

- Kinder und Jugendliche unter 16 Jahren und Personen, die mit der Bedienungsanleitung nicht vertraut sind, dürfen das Gerät nicht benutzen.
- Personen mit körperlichen, sensorischen oder geistigen Einschränkungen oder ohne die erforderliche Erfahrung und/oder das erforderliche Wissen dürfen die Maschine nur dann benutzen, wenn sie von einer für die Sicherheit verantwortlichen Person beaufsichtigt oder in die Handhabung der Maschine eingewiesen werden.
- Beaufsichtigen Sie Kinder, um sicherzustellen, dass sie nicht mit der Maschine spielen.
- Verwenden Sie das Gerät nur für seinen vorgesehenen Zweck.
- Halten Sie Kinder und Haustiere fern. Alle Onlookers sollten sich während des Gebrauchs in sicherer Entfernung vom Gerät befinden.
- Achten Sie darauf, dass alle Schutzvorrichtungen angebracht und in gutem Zustand sind.
- Betreiben Sie die Anwendung nicht in der Nähe von unterirdischen Stromkabeln, Telefonleitungen, Rohren oder Schläuchen.
- Bevor Sie den Stecker anschließen, vergewissern Sie sich, dass die Steckdosenbewertungen korrekt sind und mit den Angaben auf dem Bewertungsschild auf dem Gerät übereinstimmen.
- Die Verwendung des Geräts ist nur zulässig, wenn der durch die Führungsstange vorgegebene Sicherheitsabstand eingehalten wird.
- Betreiben Sie die Anwendung nicht auf einem Abhang, der für einen sicheren Betrieb zu steil ist. Wenn Sie sich auf Steigungen befinden, gehen Sie langsam und achten Sie darauf, dass Sie gut laufen können.
- Bevor Sie mit der Anwendung beginnen, achten Sie darauf, dass die Züge keine Fremdkörper berühren und sich völlig frei bewegen können.
- Greifen Sie die Führungsschiene mit beiden Händen fest an. Bedienen Sie die Anwendung niemals nur mit einer Hand.
- Beachten Sie, dass die Anwendung unerwartet nach oben springen oder vorspringen kann, wenn die Zinken auf extrem harten, gepflasterten Boden, gefrorenen Boden oder unterirdische Hindernisse wie große Steine, Wurzeln oder Stumpen treffen sollten.
- Legen Sie keine Hände, Füße oder andere Körperteile oder Kleidungsstücke in die Nähe der sich drehenden Zinken. Vorsicht ist geboten! Verletzungsgefahr!

- Führen Sie das Gerät nur im Laufschrift. Überschreiten Sie nicht die Reichweite. Behalten Sie stets einen guten Laufstil und ein gutes Gleichgewicht bei.
- Achten Sie während des Betriebs auf das Verlängerungskabel. Achten Sie darauf, dass das Kabel nicht überdreht wird. Führen Sie das Kabel stets von den Tines weg.
- Wenn das Gerät einen Fremdkörper streift, untersuchen Sie die Anwendung auf Anzeichen von Schäden und führen Sie ggf. Reparaturen durch, bevor Sie das Gerät neu starten und weiterarbeiten.
- Wenn das Gerät anfangen sollte, ungewöhnlich zu vibrieren, schalten Sie den Motor aus und prüfen Sie auf

die Ursache sofort beseitigen. Vibrationen sind in der Regel ein Warnsignal für eine Störung.

- Halten Sie die Führungsstange fest und heben Sie die Anwendung an, um sie von einem Ort zum anderen zu bewegen.
- Schalten Sie das Gerät immer aus, ziehen Sie den Stecker aus der Steckdose und warten Sie, bis die Anwendung stoppt, bevor Sie Wartungs- oder Reinigungsarbeiten durchführen. Vorsicht! Tines stoppen nicht sofort nach dem Ausschalten.
- Seien Sie vorsichtig, wenn Sie das Gerät reinigen oder Wartungsarbeiten daran durchführen. GEFAHR! Achten Sie auf Ihre Finger! Tragen Sie Handschuhe!
- Es ist verboten, die elektrischen und mechanischen Sicherheitsvorrichtungen zu bewegen oder zu verändern.
- Die Maschine muss angehalten werden, wenn Wartungs- und Reinigungsarbeiten durchgeführt werden, wenn Werkzeuge gewechselt werden oder wenn sie mit anderen Mitteln als mit eigener Kraft transportiert wird. Wenn das Netzkabel beschädigt ist, muss es durch ein spezielles Kabel oder eine spezielle Baugruppe ersetzt werden, die beim Hersteller oder seinem Servicevertreter erhältlich ist.

## **Elektrische Sicherheit**

- Die Handspannung muss mit der auf dem technischen Datenblatt markierten Spannung übereinstimmen (230V~50Hz). Verwenden Sie keine anderen Stromquellen.
- Die Verwendung eines Sicherheitsschaltkreisschalters wird für die Stromversorgungsleitung für einen Eingriffsbereich von 10 bis 30 mA empfohlen. Wenden Sie sich an einen zuverlässigen Elektriker.
- Führen Sie das Gerät niemals über das Verlängerungskabel, mit dem die Anwendung arbeitet, da dies das Kabel zerschneiden könnte. Stellen Sie sicher, dass Sie immer wissen, wo sich das Kabel befindet.
- Verwenden Sie den speziellen Kabelhalter für den Anschluss des Verlängerungskabels.
- Verwenden Sie das Gerät niemals, wenn es regnet. Versuchen Sie zu verhindern, dass es nass wird oder Feuchtigkeit ausgesetzt ist. Lassen Sie es nicht über Nacht im Freien stehen. Do not cut damp or wet grass.
- Das Netzkabel sollte regelmäßig überprüft werden, und bevor Sie es benutzen, stellen Sie sicher, dass das Kabel nicht beschädigt oder ausgeleiert ist. Wenn das Kabel nicht in gutem Zustand ist, sollten Sie das Gerät nicht benutzen,

sondern es stattdessen zu einem autorisierten Servicecenter bringen.

- Verwenden Sie nur ein Verlängerungskabel, das für Arbeiten im Freien geeignet ist. Halten Sie es vom Schneidbereich, von feuchten, nassen oder öligen Oberflächen oder Oberflächen mit scharfen Kanten sowie von Hitze und Brennstoffen fern.
- Die mobile Buchse des Verlängerungskabels sollte gemäß DIN 57282 und VDE 0282 splash-proof sein; der Querschnitt des Drahtes (max. Länge 75 m) sollte mindestens 1,5 mm<sup>2</sup> betragen. Verwenden Sie H07RN-F harmonisiertes Kabel.

## **Before starting up**

---

### **Intend use**

Dieses Gerät ist nur als Elektrotiller zum Aerifizieren von Rasenflächen und Grasflächen in privaten Haus- und Hobbygärten vorgesehen.

Es ist nicht für den Einsatz in öffentlichen Bereichen, Parks, Sportanlagen sowie in der Land- und Forstwirtschaft vorgesehen.

Die Anwendung für einen anderen Zweck zu verwenden, gilt als falsch und unberechtigt. Der Hersteller haftet nicht für Schäden oder Verletzungen, die aus einer solchen Nutzung resultieren. Der Nutzer trägt die volle Verantwortung für alle damit verbundenen Risiken.

### **Doppelte Isolierung**

Die Anwendung hat eine doppelte Isolierung. Das bedeutet, dass alle externen Metallteile von der Stromversorgung isoliert sind.

Dies wird erreicht, indem zwischen elektrischen und mechanischen Teilen eine Isolierschicht eingezogen wird. Die doppelte Isolierung garantiert Ihnen höchstmögliche Sicherheit.

### **Overheat-Schutz**

Wenn die Anwendung durch ein fremdes Objekt blockiert wird oder der Motor überlastet ist, schaltet sich der Motor durch die Schutzvorrichtung automatisch aus. Lassen Sie den Auslöser los und warten Sie, bis der Motor abkühlt (ca. 15 Minuten), und starten Sie dann die Anwendung erneut.

### **Zusammensetzen (Abb. 1)**

#### **Anbringen des Tragegriffs**

Setzen Sie den Tragegriff (37) in den unteren Barabschnitt (34) ein und befestigen Sie ihn mit zwei mitgelieferten Schrauben und Muttern.

#### **Oberer Handlebar**

Schieben Sie die Kabelentlastung (43) auf den oberen Handlebar.

Verbinden Sie die Führungsstange, indem Sie die mitgelieferten Bolzen (40) und Muttern (39) auf beiden Seiten einführen. Sie können auch die Handlebar an den unteren Löchern anbringen, um die Höhe einzustellen.

Verwenden Sie die mitgelieferten zwei Kabelclips (38), um das Kabel zu halten.

# Start

---

## **Anschließen der Hände** (Abb. 2)

Verbinden Sie die Appliance-Anschlussleitung mit der Sicherheitskontrollkombination und sichern Sie sie mit der Kabelarretierung (48). Die Stromkabelschlaufe sollte lang genug sein, damit der Kabeldurchlass von Seite zu Seite rutschen kann.

## **Starting up** (Abb. 3)

- Drücken Sie die Sicherheitssperrtaste (A) an der Schalter-/Buchsenkombination und ziehen Sie dann den Griff (B) gegen die Stange. Der Motor startet und die Zähne beginnen sich zu drehen.
- Drücken und halten Sie den Zündhebel, während Sie den Sicherheitsverriegelungsknopf loslassen.
- Um das Gerät auszuschalten, lassen Sie den Joystick los, der automatisch in seine Startposition zurückkehrt.

Verwenden Sie den Tiller zum Brechen von Sod, zum Vorbereiten von Saatbeeten und zum Anlegen von Gärten und Blumenbeeten. Der Tiller kann auch kleine Löcher zum Pflanzen von Saaten oder Topfpflanzen ausstechen.

## **Tipps**

- Bewegen Sie die Anwendung in den Arbeitsbereich, bevor Sie den Motor starten.
- Halten Sie die Anwendung fest, während Sie sie einschalten.
- Die Zinken werden den Zug während des Betriebs nach vorne ziehen, drücken Sie die Führungsstange, um die Zinken langsam zu senken.
- Wenn Sie den Tiller wieder in Ihre Richtung ziehen, werden die Tines tiefer und aggressiver verdauen.
- Zum Brechen von Sod oder zum Tiefziehen lassen Sie die Züge den Zug nach vorne bis zum Ende Ihres Arms ziehen und ziehen Sie den Zug dann fest zu sich zurück. Durch wiederholtes Vorwärtsbewegen des Zugstabs und anschließendes Zurückziehen ist der Zugstab am effektivsten.
- Wenn der Pflug tief genug digitiert, um an einer Stelle zu bleiben, rocken Sie den Pflug vorsichtig von Seite zu Seite, um die Vorwärtsbewegung des Pflugs erneut zu starten.
- Zur Vorbereitung des Saatbetts empfehlen wir eines der in Abb. 4 gezeigten Ziehmuster.

Tilling Pattern A - Machen Sie zwei Stiche über den zu tillenden Bereich, der zweite im rechten Winkel zum ersten.

Tilling Pattern B - Machen Sie zwei Durchgänge über den zu tillierenden Bereich, wobei der zweite Durchgang den ersten überlappt.

- Um ein Drehen zu verhindern, achten Sie besonders darauf, wenn Sie sich rückwärts bewegen und wenn Sie den Tiller ziehen.

- Lassen Sie die Zinken immer mit höchster Geschwindigkeit rotieren; arbeiten Sie nicht so, dass das Gerät überlastet wird.
- Führen Sie den Tiller niemals über das Verlängerungskabel; achten Sie darauf, dass er sich immer in einer sicheren Position hinter Ihrem Rücken befindet.
- Wenn Sie an Schrägen arbeiten, stehen Sie immer diagonal zur Schräge in einem stabilen, sicheren Stand. Arbeiten Sie nicht an extrem steilen Abhängen.

## **Transport**

Vorsicht! Schalten Sie vor dem Transport des Geräts den Motor aus.

Die Züge und das Gerät können beschädigt werden, auch wenn Sie das Gerät bei ausgeschaltetem Motor bewegen, z. B. auf festem Untergrund. Vermeiden Sie Bodenkontakt, indem Sie das Gerät an der Führungsstange oder mit den Zusatzrädern in der richtigen Transportposition herausziehen.

## **Clearing tines of foreign objects**

Während des Betriebs kann ein Stein oder eine Wurzel in den Zinken stecken bleiben, oder hohes Gras oder Unkraut kann um den Zinkenschaft gewickelt werden.

Um die Tine zu säubern, ziehen Sie den Triggerhebel nach unten. Ziehen Sie den Tiller ab und lösen oder entfernen Sie alle Hindernisse von den Tines oder dem Tine-Schaft.

Um das Entfernen von hohem Gras oder Unkraut, das sich um den Tine-Schaft gewickelt hat, zu erleichtern, entfernen Sie eine oder mehrere der Tines vom Tine-Schaft. Siehe **Tine Removal and Installation** in der Bedienungsanleitung.

## **Wartung und Lagerung**

---

Schalten Sie vor der Durchführung von Wartungsarbeiten die Stromversorgung aus, indem Sie den Stecker des Verlängerungskabels abziehen.

## **Vor jeder Verwendung der Anwendung**

- Überprüfen Sie das Anschlusskabel auf Anzeichen von Beschädigung oder Alterung. Ersetzen Sie das Kabel, wenn es gerissen, geteilt oder beschädigt ist.
- Überprüfen Sie das Schmiermittel des Getriebekastens nach jedem Gebrauch



- oder nach 40 Betriebsstunden. Ersetzen Sie das Schmiermittel bei Bedarf.
- Überprüfen Sie den Zustand der Schneidgarituren und stellen Sie sicher, dass alle Gewindeverbindungen sicher festgezogen sind.
  - Wenn die Tines stumpf sind, bringen Sie sie gegebenenfalls in eine Fachwerkstatt zur Reparatur.

## **Once per season**

- Schmieren Sie die Tines und den Schaft.
- Lassen Sie die Anwendung am Ende der Saison in einer Fachwerkstatt überprüfen und warten.

## **Cleaning**

Vorsicht! Reinigen Sie die Anwendung immer nach dem Gebrauch. Eine nicht ordnungsgemäße Reinigung kann die Anwendung beschädigen oder zu Fehlfunktionen führen.

Warnung! Bei der Arbeit an den Tinen kann es zu Verletzungen kommen. Tragen Sie Schutzhandschuhe. Reinigen Sie die Anwendung möglichst direkt nach der Arbeit auf dem Rasen.

- Reinigen Sie die Unterseite des Gehäuses um die Zügel, den Schutzschild und den Rahmen herum mit einem Staubsauger, einer Bürste oder einem weichen Tuch, das mit einer milden Seifen-Wasser-Mischung angefeuchtet wurde. Nicht mit Wasser spritzen!
- Um Schmutz und Ablagerungen von den Zinken und dem Getriebe zu entfernen, verwenden Sie eine steife Bürste oder ein angefeuchtetes Tuch.
- Reinigen Sie den Ventilator und entfernen Sie restliches Fett oder Schmutz.
- Nach dem Reinigen wischen Sie die Tine und das trockene Haar ab und tragen Sie eine leichte Schicht Öl auf.

## **Tines Removal and Installation** (Abb. 6)

Worn tine invites poor performance and overload of motor.

Überprüfen Sie vor jedem Gebrauch die Lage der Tinen. Schärfen oder ersetzen Sie die Zinken bei Bedarf durch neue. Es wird empfohlen, dies von einem Fachmann durchführen zu lassen.

Vorsicht! Ziehen Sie den Netzstecker und tragen Sie Schutzhandschuhe. So entfernen Sie die kompletten Zinken vom Schaft (21):

- Entfernen Sie den Pin (32) vom Schaft
- Sequentiell den äußeren Satz von Tine (28) vom Schaft und den Tine von der Innenseite entfernen.
- Reverse above steps to install tines.

## **Schmiermittel prüfen** (Abb. 5)

Schmieren Sie das Getriebe nach den ersten 20 Betriebsstunden, dann alle 40-50

Betriebsstunden.

Der Abfluss-Schraubenstecker (26) befindet sich auf der rechten Seite des Getriebegehäuses.

- Legen Sie den Tiller auf seine linke Seite und reinigen Sie das Getriebe, um Schmutz und Ablagerungen zu vermeiden, bevor Sie den Abfluss entfernen.
- Lösen Sie mit einem 5-mm-Sechskantschlüssel den Stecker und entleeren Sie das Öl aus dem

Getriebegehäuse.

- Füllen Sie mit einer Fettpistole ein hochwertiges, automotive-grade Schmiermittel auf, bis es beginnt, sich um den Rand des Düsenlochs herum abzusetzen.
- Falls nötig, zerlegen Sie die Tine.
- Prüfen Sie den O-Ring (A) auf Anzeichen von Abnutzung und Beschädigung und ersetzen Sie ihn gegebenenfalls.
- Installieren Sie den Abflussschraubenstecker wieder.

## **Storage**

Die Anwendung sollte in einem trockenen, sauberen Raum und außerhalb der Reichweite von Kindern aufbewahrt werden.

Stellen Sie bei längeren Lagerzeiten, z. B. im Winter, sicher, dass die Anwendung vor Korrosion und Kälte geschützt ist.

Am Ende der Saison oder wenn die Anwendung länger als einen Monat nicht verwendet werden soll:

- Reinigen Sie die Anwendung.
- Wischen Sie alle Metalloberflächen mit einem ölgetränkten Tuch ab, um sie vor Korrosion zu schützen (nicht-resinöses Öl), oder sprühen Sie eine dünne Schicht Öl aus einer Kanone auf sie.
- Klappen Sie die Führungsschiene nach unten und lagern Sie sie an einem geeigneten Ort.

# Troubleshooting

<b>Problem</b>	<b>Mögliche Ursachen</b>	<b>Remedy</b>
Motor startet nicht	Keine Elektrizität	Check mains connection
	Defektes Kabel	Kabel prüfen, Stecker einstecken, ggf. ersetzen, oder es von einer qualifizierten Person reparieren lassen
	Defektiver Sicherheitsschalter/S tecker Kombination	Reparatur in einer Fachwerkstatt vereinbaren
	Overheat protection actives	1. Arbeitstiefe zu groß, stellen Sie auf die shorter depth 2. Blades blockiert, Blockierung beseitigen 3. Soil too hard, select correct work depth and forwards and backwards several times während Sie langsam die Betriebsgeschwindigkeit senken. wait till the motor cool down for approximately 15 Minuten vor der Wiederholung
Abnormale Geräusche	Blade is jammed	Schalten Sie das Gerät aus und warten Sie, bis es vollständig gestoppt ist. Entfernen die Objekte
	Lubrication running out	Reparatur in einer Fachwerkstatt vereinbaren
	Lose Bolzen, Nüsse oder other securing components	Tighten all components, contact specialist workshop if noise prevailing
Abnormale Vibrationen	Beschädigte Blades oder worn	Ersetzen Sie es oder lassen Sie es von einem Fachworkshop
	Working depth too breite	Auf korrekte Arbeitstiefe einstellen
Poor scarification	Working depth too small	Auf korrekte Arbeitstiefe einstellen

results	Worn blades	Ersetzen Sie es oder lassen Sie es von einem Fachworkshop
---------	-------------	---

## Technische Daten

---

Power supply voltage :	230V~50Hz
Stromverbrauch :	0.75 kW
Idle speed :	400 min-1
Working width :	300 mm
Working depth max. :	220 mm
Measured sound pressure level (gemessener Schalldruckpegel) LPA	78.4 dB(A), K=2,5 dB(A)
Guaranteed sound power level LWA	93 dB(A)
Vibration :	1.07 m/s <sup>2</sup> , K=1.5 m/s <sup>2</sup>
Weight :	7.4 kg

## Umwelt und Recycling

---



Elektrische Produkte sollten nicht zusammen mit Haushaltsprodukten entsorgt werden. Gemäß der Europäischen Richtlinie 2012/19/EU über Elektro- und Elektronik-Altgeräte und ihrer Umsetzung in nationales Recht, dürfen Elektrogeräte nicht in den Hausmüll gelangen.

Gebrauchte Produkte müssen getrennt gesammelt und an dafür vorgesehenen Sammelstellen entsorgt werden. Sprechen Sie mit Ihrer örtlichen Behörde oder Ihrem Händler, um sich über das Recycling beraten zu lassen.







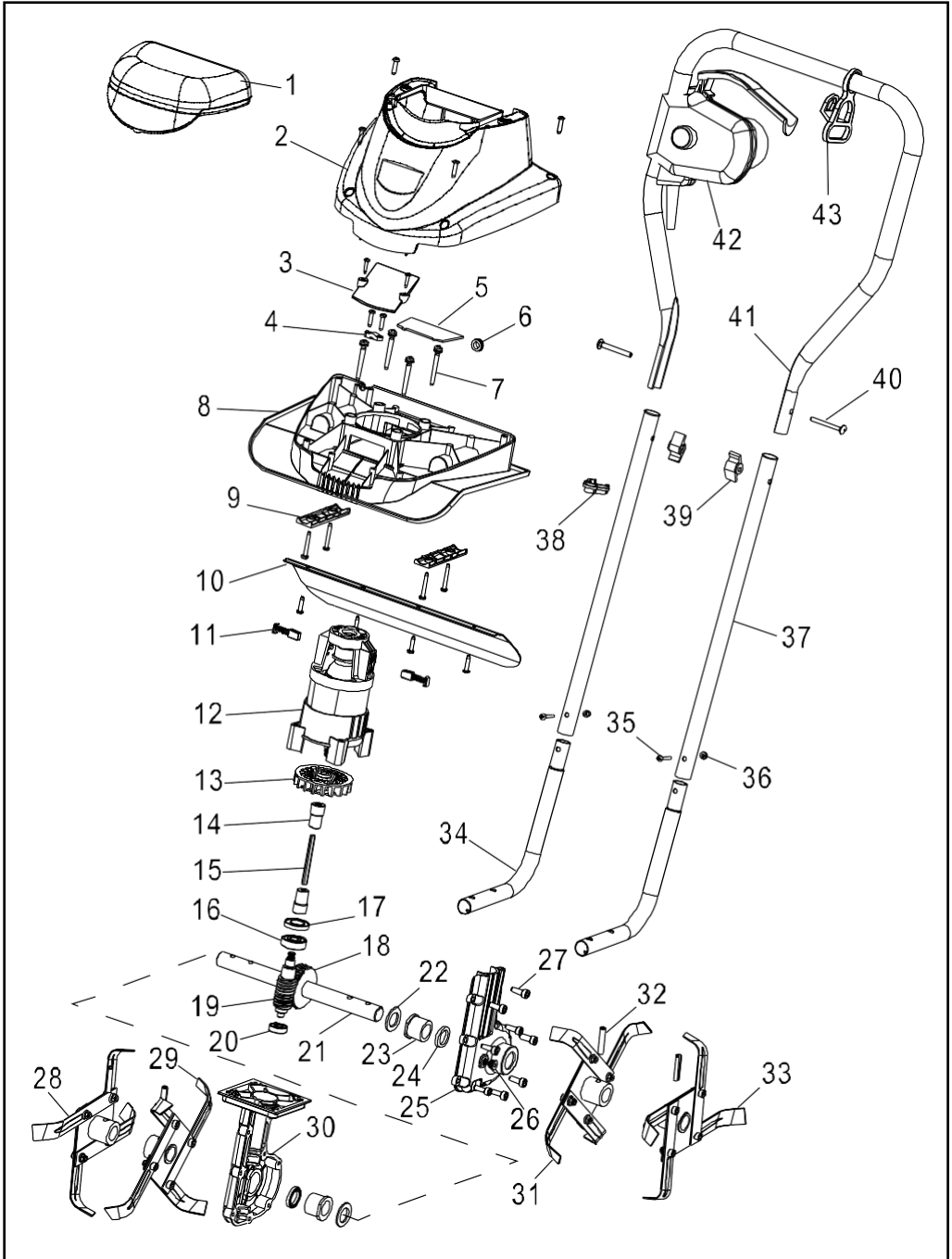





# Explosionszeichnung



## Ilustración y explicación de los pictogramas (Darstellung und Erklärung der Piktogramme)

 <p>¡Precaución! ¡Lea el manual de instrucciones y siga las advertencias e</p> <p>Sicherheitshinweise!</p>	 <p>Halten Sie Ihre Hände und Füße von den Öffnungen fern, wenn Sie sich in der Schule befinden.</p>
 <p>¡Precaución! Benutzen Sie immer Augenschutz und Ohrenschützer!</p>	 <p>Siempre apague el aparato, desconecte la corriente y espere a que la máquina se se detenga antes de</p>
 <p>Verwenden Sie das Gerät nicht in feuchtem Klima!</p>	<p>Wartungs-, Reinigungs- oder</p>
 <p>¡ Mantengaa Halten Sie Transeúnten von der Gefahrenzone</p>	 <p>¡ Peligro! Halten Sie Ihre Hände und Füße von der Schneidrüstung fern.</p>
 <p>Nivel de potencia sonora garantizados</p>	 <p>¡ Precaución! ¡Disconnect inmediatamente si se dañan el cable de alimentación o el enchufe!</p>

## Beschreibung (Fig. 1)

- 1 Kombination aus Sicherheitsschalter und Stecker
- 2 Pasa-cable
- 3 Seccion superior del volante
- 4 Mango de transporte
- 5 Seccion inferior del volante
- 6 Motorenkaja
- 7 Ala
10. Schutzplatte
11. Dientes

# Instrucciones de seguridad

---

Lea las instrucciones de funcionamiento y actúe en consecuencia. Guárdelo para uso general.

Cumpla con la información de seguridad y la advertencia en el aparato.

Verwenden Sie dieses Gerät immer gemäß den Anweisungen in diesem Handbuch.

## 1. Adiestramiento

- a) Lesen Sie die Anweisungen sorgfältig durch. Machen Sie sich mit den Bedienelementen und der ordnungsgemäßen Verwendung des Geräts vertraut;
- b) Lassen Sie nicht zu, dass Kinder oder Personen, die nicht mit diesen Anweisungen vertraut sind, die Maschine benutzen. Las regulaciones locales pueden restringir la edad del operador;
- c) Nunca trabaje mientras haya personas cerca, especialmente niños o mascotas;
- d) Tenga en cuenta que el operador o usuario es responsable para los accidentes o peligros que ocurran a otras personas o sus propiedades.

## 2. Vorbereitung

- a) Tragen Sie bei der Arbeit immer feste Schuhe und weite Hosen. No opere el equipo cuando esté descalzo o con sandalias abiertas;
- b) Inspizieren Sie den Bereich, in dem das Gerät eingesetzt wird, gründlich und entfernen Sie alle Gegenstände, die von der Maschine umhergeschleudert werden können;
- c) Antes de usar, siempre inspeccione visualmente para ver que las herramientas no son desgastadas o dañadas. Reemplazar las partes dañadas o desgastadas y los agujeros en las juntas, para mantener el equilibrio.

## 3. Funktionsweise

- a) Betreiben Sie den Motor nicht in engen Räumen, in denen sich gefährliche Kohlenmonoxidgase ansammeln können;
- b) Arbeiten Sie solo bei Tageslicht oder mit gutem künstlichem Licht;
- c) Achten Sie immer darauf, dass Sie das Gleichgewicht auf den Beinen halten;
- d) Camine, nunca corra con la máquina;
- e) Trabaje in Querrichtung, nunca arriba o abajo;
- f) Tenga extrema precaución, wenn Sie in Pendlungen die Richtung wechseln;
- g) No trabaje en pendientes excesivamente empinadas;

- h) Tenga extrema precaución cuando invierta o tire de la máquina hacia usted;
- i) No cambie la configuración del regulador del motor ni acelere el motor;
- j) Schalten Sie den Motor vorsichtig nach den Anweisungen des

Die Maschine darf nur von einem Hersteller und mit den Füßen entfernt von der/den Maschine(n) betrieben werden;

- k) No coloque sus manos o pies cerca o debajo de las parts giratorias;
- l) Heben oder transportieren Sie eine Maschine nicht, während der Motor läuft;
- m) Bereiten Sie den Motor vor, wenn Sie die Maschine ablehnen;

#### **4. Mantenimiento y almacenaje**

- a) Mantenga todas las tuercas, pernos y tornillos apretados para asegurar que el equipoé est en condiciones de trabajo seguros;
- b) Nunca guarde el equipo con gasolina en el tanque dentro de un edificio donde los humoso puedan alcanzar una llama o chispa abierta;
- c) Lassen Sie den Motor vor dem Einsetzen in eine beliebige Schablone durchbrennen;
- d) Um die Brandgefahr zu verringern, halten Sie den Motor frei von Pflanzenmaterial und überschüssigem Fett;
- e) Ersetze aus Sicherheitsgründen die verbrauchten oder beschädigten Teile;

#### **Antes del funcionamiento**

- El aparato debe ensamblarse correctamente antes de su uso.
- Die Maschine sollte vor dem Gebrauch gründlich überprüft werden. Solo debe trabajar con un electrodoméstico que esté en buenas condiciones. Wenn Sie irgendwelche Defekte an der Maschine feststellen, die den Bediener gefährden könnten, verwenden Sie sie nicht, bis die Defekte behoben sind.
- Ersetze aus Sicherheitsgründen verbrauchte oder beschädigte Teile. Verwenden Sie nur Originalersatzteile. Nicht vom Hersteller hergestellte Teile können zu einer schlechten Passform und möglichen Verletzungen führen.
- Vor dem Gebrauch sollten alle extrahierten Körperteile aus dem Zesped entfernt werden, und auch während des Betriebs sollten extrahierte Körperteile beachtet werden.
- Solo trabaje a la luz del día o luz artificial suficientemente buena.
- Benutzen Sie Augen- und Kopfschutz oder Poliermittel, wenn Sie unter polarisierenden Bedingungen arbeiten.
- Vista apropiadamente. Use the following ropa mientras using the aplicación:
  - Se recomienda el uso de guantes de goma y calzado sustancial.
  - Verwenden Sie eine Schutzkappe für den Kabelle, der den breiten Kabelle enthält.
  - Vermeiden Sie das Tragen von Kleidern oder Juwelen, die in den Kreiseln hängen bleiben könnten.
  - Lleve Siempre resistente calzado y pantalones largos. Benutzen Sie die

Maschine nicht, wenn Sie sich auf dem Boden oder in Sandalen befinden.

## Uso adecuado

El usuario es responsable de terceros mientras trabaja con el dispositivo.

- Las personas que no están familiarizadas con las instrucciones de funcionamiento, los niños, los menores que aún no han alcanzado la edad mínima para usar este electrodoméstico y las personas bajo la influencia del alcohol, las drogas o los medicamentos no pueden usar el artefacto.
- Solo use el aparato para los fines diseñados.
- Mantenga alejados a niños y mascotas. Alle Zuschauer sollten sich in sicherer Entfernung von dem Gerät aufhalten, wenn es in Betrieb ist.
- Asegúrese de todos los dispositivos de protección y en buenas condiciones.
- Betreiben Sie die Maschine nicht in der Nähe von unterirdischen Stromkabeln, Telefonleitungen, Rohren oder Mangern.
- Antes de insertar el enchufe en la toma de corriente, asegúrese que las capacidades de las tomas sean correctas y correspondan a las indicadas en la etiqueta de clasificación del aparato.
- Die Benutzung des Geräts ist nur dann erlaubt, wenn der Sicherheitsabstand, der von der Leitplanke vorgegeben wird, eingehalten wird.
- Betreiben Sie das Gerät nicht in einem Pendel, das für einen sicheren Betrieb zu dick ist. Wenn Sie sich in Hängen befinden, reduzieren Sie die Geschwindigkeit und achten Sie darauf, dass Sie ein gutes Gleichgewicht haben.
- Antes de comenar la aplicación, asegúrese que las púas no toquen objetos extraños y que se muevan completamente.
- Halten Sie die Führungsstange mit beiden Händen fest. Bedienen Sie die Anwendung nicht mit einer Hand.
- Beachten Sie, dass die Anwendung unerwartet zurückspringen oder sich nach vorne bewegen kann, wenn die Füße extrem harten Boden, verdichteten Boden, gefrorenen Boden oder vergrabene Gegenstände wie große Füße, Risse oder Steine berühren.
- Halten Sie Ihre Hände, Füße oder Körperteile nicht in die Nähe der Drehteile. Verletzungsgefahr!
- Solo guíe el aparato a paso de caminar. No más alcance. Achten Sie stets auf einen sicheren Tritt und ein angemessenes Gleichgewicht.
- Tenga cuidado con el cable de extensión durante el funcionamiento. Achten Sie darauf, dass Sie nicht mit dem Kabel kollidieren. Halten Sie das Kabel jederzeit von den Füßen fern.
- Wenn el aparato golpea un cuerpo extraño, examine la aplicación en busca de

Überprüfen Sie die Maschine auf Anzeichen von Schäden und führen Sie die erforderlichen Reparaturen durch, bevor Sie sie wieder in Betrieb nehmen und weiterarbeiten.

- Wenn das Gerät anfängt, abnormal zu vibrieren, schalten Sie den Motor aus und überprüfen Sie die Ursache sofort. Vibrationen sind in der Regel eine Warnung vor Problemen.
- Halten Sie die Führungsstange fest und heben Sie die Maschine an, um sie von einem Ort zum anderen zu bewegen.
- Schalten Sie das Gerät immer aus, ziehen Sie den Stecker aus der Steckdose und warten Sie, bis sich die Anwendung entspannt hat, bevor Sie Wartungs- oder Reinigungsarbeiten durchführen.  
¡Precaución! Die Púas werden nicht sofort nach dem Ausschalten gehalten.
- Sea cuidadoso al momento de limpiar o hacerle mantenimiento al aparato.  
¡PELIGRO! Schützen Sie Ihre Finger! ¡Use guants!
- Está prohibido mover o modificar cualquiera de los dispositivos de seguridad eléctricos y mecánicos.

## Elektrische Sicherheit

- Die Netzspannung muss der auf dem technischen Datenblatt markierten Spannung entsprechen (230V ~ 50Hz). No use otras fuentes de energía.
- Es empfiehlt sich, einen automatischen Sicherheitsschalter für die Stromversorgungsleitung mit einem Ansprechbereich von 10 bis 30 mA Nennstrom zu verwenden. Wenden Sie sich an einen vertrauenswürdigen Elektriker.
- Nunca pase el artefacto sobre el cable de extensión que la aplicación está trabajando, ya que podría cortar el cable. Asegúrese de siempre saber dónde está el cable.
- Verwenden Sie den speziellen Kabelsockel für den Anschluss des Verlängerungskabels.
- Benutzen Sie das Gerät nicht, wenn Sie sich in der Schule befinden. Intente evitar que se mojea o que quede expuesto a la humedad. No lo deje afuera durante la noche. Schneiden Sie kein feuchtes oder moschusartiges Hierba.
- Das Kabel der Stromquelle sollte regelmäßig überprüft werden, und vor jedem Gebrauch sollten Sie sicherstellen, dass das Kabel nicht beschädigt ist oder aufgespritzt wurde. Wenn das Kabel nicht in gutem Zustand ist, benutzen Sie das Gerät nicht; besser ist es, es an ein autorisiertes Servicezentrum zu schicken.
- Verwenden Sie nur ein Verlängerungskabel, das für Arbeiten im Freien geeignet ist. Halten Sie das Kabel fern von der Schnittfläche, von feuchten, nassen oder



ölichen Oberflächen oder von Oberflächen mit scharfen Kanten sowie von Hitze und Brennstoffen.

- Das Verlängerungskabel muss nach DIN 57282 und VDE 0282 salzwassergeprüft sein; der Querschnitt des Kabels (maximale Länge 75 m) muss mindestens 1,5 mm<sup>2</sup> betragen. Verwenden Sie das armierte Kabel H07RN-F.

## **Antes de comenzar**

---

### **Uso previsto**

Dieses Elektrogerät wurde als elektrischer Antrieb für die Belüftung von Wasserstellen und Bereichen mit Wasserstellen in Hausgärten und privaten Hobbys konzipiert.

No está diseñado para uso en áreas públicas, parques, áreas deportivas y en agricultura y silvicultura.

El uso de la aplicación para cualquier otro propósito se considera incorrecto y no aprobado. El fabricante no hace responsable de ningún daño o lesión resultante de dicho uso. El usuario es completamente responsable de cualquier riesgo asociado.

### **Aislamiento doble**

La aplicación tiene doble aislamiento. Das bedeutet, dass alle externen Metallteile vom Stromnetz abgeschirmt sind.

Dies geschieht, indem man eine Aislamiento-Kappe zwischen die elektrischen und mechanischen Teile einführt. El doble aislamiento le garantiza la mayor seguridad posible.

### **Schutz vor Überhitzung**

Wenn ein extraño Objekt die Maschine blockiert oder der Motor unterladen ist, schaltet die Schutzvorrichtung den Motor automatisch ab. Lösen Sie den Aktivierungshebel und warten Sie, bis der Motor durchgelaufen ist (aproximadamente 15 minutos) und dann versuchen Sie erneut, die Maschine einzuschalten.

### **Montaje (Abb. 1)**

#### **Fije el mango de transporte**

Setzen Sie die Transportmanschette (37) auf den unteren Teil der Baracke (34) und befestigen Sie sie mithilfe von zwei mitgelieferten Schrauben und Muttern.

#### **Seccion superior de la manilla**

Haga deslizar el pasa cable (43) sobre la barra superior de la manilla.

Befestigen Sie die Manila (41), indem Sie auf beiden Seiten die Bohrungen (40) und die Oresjas einführen.

(39) suministradas.

Usted puede igualmente fijar la manilla sobre los agujeros inferiores con el fin de regular la altura.

Verwenden Sie die beiden mitgelieferten Befestigungsclips (38), um die Kordel an ihrem Platz zu halten.

## **Cómo comenzar**

---

### **Conexión de la red (Abb. 2)**

Schließen Sie das Kabel an das Gerät über die Sicherheitsschaltung an und ziehen Sie das Kabel durch den Kabelkanal, um es zu halten.

Das Netzkabel muss ausreichend breit sein, damit das Kabel von einer Seite zur anderen verlegt werden kann.

### **Arranque (Abb. 3)**

- Drücken Sie auf den Sicherheitsschalter (A) der Schaltereinheit und ziehen Sie anschließend den Hebel (B) gegen die Stange. Der Motor läuft an und die Zähne beginnen zu drehen.
- Halten Sie den Druck auf den Einschalthebel aufrecht, indem Sie den Sicherheitsschalter betätigen.
- Um das Gerät auszuschalten, schwingen Sie den Hebel nach oben, sodass er automatisch in seine Startposition zurückkehrt.

Verwenden Sie den Kreiselgrubber, um Ihr Land zu bewirtschaften, die Saatfelder vorzubereiten und Gärten und blühende Macis zu kultivieren. Der Kreiselgrubber kann auch kleine Agujeros aushöhlen, um junge Bäume oder Plantagen in Maceteros zu pflanzen.

### **Consejos**

- Bewegen Sie die Maschine in den Arbeitsbereich, bevor Sie den Motor einschalten.
- Halten Sie die Anwendung während des Einschaltens fest.
- Die Stangen werden während des Vorgangs vom Kultivator nach oben gezogen, und die Führungsstange wird gedrückt, um die Stangen langsam zu senken.
- Al empujar la cultivadora hacia usted, las púas perforarán más hondo y agresivos.
- Um einen Césped oder einen tiefen Pflug zu brechen, lassen Sie die Schaufeln den Kultivator bis zum Ende der Reichweite Ihres Arms heben und ziehen Sie den Kultivator wieder auf Sie zu. Wenn Sie zulassen, dass sich die Maschine

immer wieder nach oben und unten bewegt, wird der Kultivator effizienter.

- Wenn der Kultivator lo suficientemente profundo como para permanecer en un punto, balancee suavemente la máquina de un lado a otro para que vuelva a avanzar.
- Die Verlegung des Stromkabels sollte so breit sein, dass die Verankerung für das Kabel von einer Seite zur anderen verlegt werden kann.
- Für die Zubereitung des Sieblechs empfehlen wir, eines der in Abb. 4 gezeigten Muster zu verwenden.  
Pflastermuster A: Führen Sie zwei Schritte über die zu pflasternde Fläche und den zweiten im rechten Winkel zum ersten Schritt aus.  
Pflugmodell B: Führen Sie auf der zu pflügenden Fläche zwei Schritte aus, wobei der zweite Schritt den ersten überlappt.
- Um Überhitzung zu vermeiden, sollten Sie beim Rückwärtsfahren und beim Halten des Kultivators besonders vorsichtig sein.
- Lassen Sie die Teile immer mit der maximalen Geschwindigkeit laufen; arbeiten Sie nicht so, dass das Gerät überlastet wird.
- Führen Sie den Kultivator nicht auf dem Verlängerungskabel; achten Sie darauf, dass er sich immer in einer sicheren Position außerhalb des Spalts befindet.
- Wenn Sie in Hängen arbeiten, stellen Sie sich diagonal zur Neigung in eine feste und sichere Position. Arbeiten Sie nicht in extrem pronunciadas pendientes.

## Transporte

¡Precaución! Schalten Sie den Motor aus, bevor Sie die Maschine transportieren.

Die Füße und das Gerät können beschädigt werden, auch wenn Sie das Gerät mit ausgeschaltetem Motor bewegen, z. B. auf trockenem Untergrund. Vermeiden Sie, dass die Füße den Boden berühren, wenn Sie das Gerät mithilfe Ihrer Führungsstange oder mit den Zusatzrädern in der korrekten Transportposition bewegen.

## Cómo quitar objetos extraños de las púas

Während des Vorgangs kann ein Fuß oder ein Rad in den Schaufeln hängen bleiben, oder es können sich hohe oder schlechte Schaufeln um die Schaufelachse wickeln.

Um die Pfähle zu entfernen, lösen Sie den Gatillo-Palast. Schalten Sie den Kultivator aus und entfernen Sie alle Hindernisse von den Schäften oder dem Schaft.

Um die Entfernung von alten Basen oder Malheurs zu erleichtern, die sich in der Nähe

des Schafte befinden, ziehen Sie einen oder mehrere Schäfte aus dem Schaft heraus. Siehe: Herausziehen und Einsetzen von Teilen in der Bedienungsanleitung.

## **Mantenimiento y almacenaje**

---

Antes de llevar a cabo a cualquiera de operaciones de servienimento, corte el suministro de energía eléctrica desconectando el enchufe del cable de extensión.

### **Antes de cada vez que use el aparato**

- Überprüfen Sie das Anschlusskabel auf Anzeichen von Beschädigungen oder Einsprengungen. Ersetzen Sie das Kabel, wenn es gebogen, zerbrochen oder beschädigt ist.
- Verifizieren Sie das Schmiermittel des Zahnradgehäuses nach jeder 40-stündigen Benutzung. Ersetzen Sie das Schmiermittel, wenn nötig.
- Überprüfen Sie den Zustand des Cilindro de corte und achten Sie darauf, dass alle rosafarbenen Verbindungen fest angezogen sind.
- Wenn las púas están romas, llévelo a un taller especializado para repararlo si es necesario.

### **Una vez por temporada**

- Schmieren Sie die Púas und den Eje.
- Am Ende der Saison sollten Sie die Maschine in einem Fachgeschäft überprüfen lassen.

### **Limpieza**

¡Precaución! Reinigen Sie das Gerät immer nach dem Gebrauch. Wenn Sie das Gerät nicht gründlich reinigen, kann es beschädigt werden oder eine Fehlfunktion verursachen.

¡Advertencia! Bei der Arbeit in den Bäumen kann es zu Verletzungen kommen. Benutzen Sie Schutzhandschuhe.

Siempre que sea posible, clean the aplicación directamente despuesto despuesto de haya terminado de trabajar en el césped.

- Reinige die Unterseite des Gehäuses im Bereich der Füße, des Schutzescudos und des Guardabarros mit einem Reinigungspinsel und einem weichen, mit einer Mischung aus weichem Jabon und Wasser angefeuchteten Reinigungspad. ¡Nunca salpique con agua!
- Um Schmutz und Ablagerungen von den Teilen und dem Getriebe zu entfernen, verwenden Sie einen weichen Kehrbesen oder ein feuchtes Tuch.
- Reinigen Sie den Ventilator und entfernen Sie alle Reste von Ablagerungen oder Schmutz.



- Una vez limpio, limpia y seque la púa y el eje y aplique una capa ligera de aceite.

### **Entfernen und Einsetzen von Púas (Abb. 5)**

Verschlossene Teile führen zu einer geringen Leistung und zu einer Überlastung des Motors. Überprüfen Sie vor jedem Gebrauch den Zustand der Teile. Flicker oder ersetzen Sie die Teile mit

unas nuevas cuando sea necesario. Se recomienda que esto lo haga un especialista.

¡Precaución! Trennen Sie das Gerät vom Stromnetz und tragen Sie Schutzkleidung. Um komplette Teile der Schleuder zu entfernen:

- Entfernen Sie den Sicherheits-Pasador (32) vom Ende des Eje (21).
- Quite the external conjunto of pásas (28) of the eje.  
Entfernen Sie den Sicherheitsschrittmacher und ziehen Sie das innere Konjunkturstift 15 aus der ~~Seite~~
- Invierta los pasos anteriores para instalar las pásas.

### **Cambiar las pásas del soporte (Die Seiten des Trägers wechseln)**

Wenn ein oder zwei Pedazos der Dients brechen, ist es notwendig, den beschädigten Dient zu wechseln, anstatt das Dientsbündel zu komplettieren.

- Lösen Sie die Schrauben auf einer Seite, während Sie die Kontrahenten auf der anderen Seite festhalten.
- Quite the damaged púa and reemplácela por la nueva.

### **Verificar elubricante de transmisión (Abb. 6)**

Schmieren Sie das Getriebe nach den ersten 20 Betriebsstunden und danach alle 40-50 Betriebsstunden.

El tapón roscado de drenaje (26) se ubica en el lado derecho de la carcasa de transmisión.

- Stellen Sie den Kultivator auf die rechte Seite und reinigen Sie die Transmission, um Schmutz und Zucker vor dem Entfernen des Drenaje-Tornados zu vermeiden.
- Verwenden Sie einen 5-mm-Sechskantschlüssel, um den Tapon zu lösen und das Öl aus dem Getriebegehäuse abzuspülen.
- Rellene usando una pistola engrasadora con gras de alta calidad para automóviles hasta que empiece a filtrarse alrededor del orificio de la boquilla.
- Wenn es nötig ist, entwaffnen Sie die Púas.
- Vuelva a instalar el tapón roscado de drenaje.

### **Almacenaje**

Das Gerät sollte in einem trockenen, sauberen Wohnraum und außerhalb der Reichweite von Kindern aufbewahrt werden. Achten Sie während langer Lagerungszeiten, z. B. im Winter, darauf, dass das Gerät vor Korrosion und Wasserflecken geschützt ist.

Am Ende des Zeitraums oder wenn die Anwendung nicht länger als einen Monat verwendet werden soll:

- Limpie la aplicación.

- Wischen Sie alle Metalloberflächen mit einem mit Öl getränkten Papiertuch ab, um sie vor Korrosion zu schützen (nicht harzendes Öl), oder rocken Sie eine dünne Kappe Öl von einem Latein.
- Falten Sie die Führungstange hacia abajo y guárdela en un lugar adecuado.

## Ficha Técnica

Voltaje de fuente de alimentación:	230V~50Hz
Energieverbrauch:	0.75 kW
Ralentí:	400 min-1
Anchura de trabajo:	300 mm
Arbeitstiefe máx.:	220 mm
Level of sonido en el lugar de trabajo LPA	78,4 dB(A) K=2,5 dB(A)
Garantierter Schalldruckpegel LWA	93 dB(A)
Vibración:	1.07 m/s <sup>2</sup> , <b>K=1,5 m/s<sup>2</sup></b>
Peso:	7.4 kg

## Umweltschutz, Recycling und Entsorgung

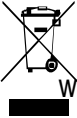

Elektrische Produkte dürfen nicht mit Haushaltsprodukten verwechselt werden. De acuerdo con la Directiva Europea 2012/19 / UE sobre equipos eléctricos y electrónicos de desecho y su aplicación en la legislación nacional, los productos eléctricos utilizados de recogerse por separado y eliminarse en los puntos de recogida previstos a tal efecto. Hable con las autoridades locales o el distributor para obtener consejos sobre el reciclaje.

## Solución de problemas

<b>Problem</b>	<b>Mögliche Ursachen</b>	<b>Solución</b>
El motor no arranca	Sin electricidad	Verifizieren Sie die Verbindung zur Redaktion
	Defektes Kabel	Überprüfe das Kabel, schließe es an, ersetze es, wenn es ist necesario o haga que una persona calificada lo repare
	Kombination von Defekter Sicherheitsschalter / -stecker	Haga arreglos para la reparación en un taller especializado
	Protección de sobrecalentamiento activada	<ol style="list-style-type: none"> <li>1. Arbeitstiefe demasiado grande, fijada a la profundidad más corta</li> <li>2. Cuchillas bloqueadas, eliminiere die Blockade</li> <li>3. Wählen Sie die Arbeitstiefe aus Wenn Sie die Arbeitsgeschwindigkeit langsam senken, wird sie mehrmals vor- und zurückgespult.</li> </ol> <p>espere hasta que el motor se encrustie por alrededor de 15 minutos antes de volver a trabajar</p>
Ruidos abnormal	La hoja está atascada	Schalte die Espera bis zur Parada ab completa (vollständig). Gegenstände entfernen
	Se está acabando la lubricación	Haga arreglos para la reparación en un taller especializado
	Pernos flojos, tuercas u otros componentes de seguridad (andere Sicherheitskomponenten)	Apriete todos los componentes, póngase en contacto con el taller especializado si los ruidos prevalecen
Vibraciones abnormal	Beschädigte Messer o gastadas	Ersetzen Sie es oder lassen Sie es von einem Taller überprüfen <b>especializado</b>
	Arbeitstiefe demasiado grande	Fügen Sie die richtige Arbeitstiefe ein
Pobres Eskarifizierungs ergebnisse	Arbeitstiefe demasiado pequeña	Fügen Sie die richtige Arbeitstiefe ein
	Hojas desgastadas	Reemplácela o llévela a revisar en un taller especializado



# Plano de despiece

